

via LIBERTÀ

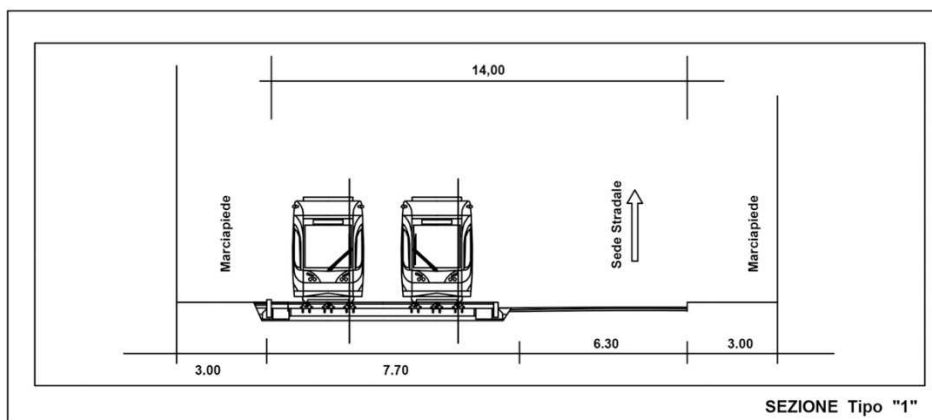

via ROMA

Estratti dello “Studio di fattibilità” dal sito del Comune di Palermo

Via Libertà: notare le barriere e l’armamento di tipo ferroviario, che, a parte l’impatto devastante sull’ambiente fisico, impediscono per lunghi tratti l’attraversamento pedonale e lo scambio fra i due marciapiedi. La piattaforma e l’armamento del tram-treno impediscono inoltre l’uso sociale degli spazi, come ad es. la pedonalizzazione domenicale, le maratone, etc.

Via Roma: notare il poco spazio rimasto per le altre linee di bus e per il traffico cittadino (e la corsia di emergenza?)